

AFX







HO-SCALE RACING



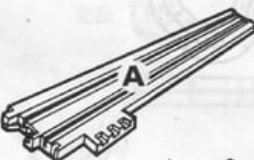
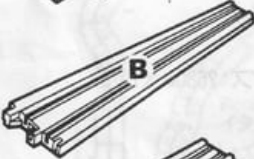
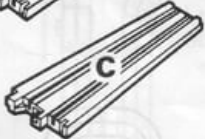
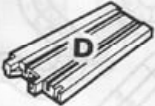



共通説明書レイアウトシート 鈴鹿サーキット F-1 4車線セット XS-123

SUZUKA CIRCUIT F-1 FOUR-LANES SET XS-123

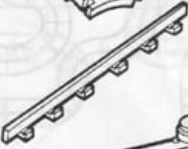
この度はTOMY「AFX HO・スケールレーシング」をお買い上げいただきまして、誠にありがとうございます。ご使用前に、この取り扱い説明書をよくお読みください。

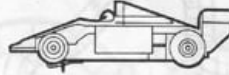
セット内容

パーツ名称	入数
 15インチターミナルトラック	2
 15インチストレートトラック	12
 9インチストレートトラック	2
 6インチストレートトラック	8
 3インチストレートトラック	6
 15インチカーブトラック(1/8)	1
 12インチカーブトラック(1/8)	6
 9インチカーブトラック(1/4)	12
 9インチカーブトラック(1/8)	9

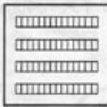
パーツ名称	入数
 6インチカーブトラック(1/8)	28
 ガードレール	20
 4車線橋げた	6 セット
 AFXカー スーパーマグナEXカー	4
 コントローラー	4
 パワーバック	2
 ボディホルダー	4
 コーススラベル	1

*スーパーマグナEXカーのシャーシをF-1タイプのボディ以外に取り付ける時に使用します。



※紙ヤスリ(2枚)・ピックアップシュー(8個)・シュースプリング(4個)・ピニオンギア(2個)・137N-2グリス(2個)・リアシャフト(クラウンギア・スパーサー付)(2個)



●この「鈴鹿サーキットF-14車線」は、'92年F-1グランプリ16戦(プラスリザーブヨーロッパGP、'91年アメリカGPコース)をワイドな4車線でリアルに再現しました。またAFXカーには、世界最速のスーパーマグナEXカーを採用し、白熱したバトルを繰り広げることができます。

F-1世界16戦コースレイアウト



Round 1
南アフリカGP
レイアウトサイズ: 2660mm × 1860mm
全長: 7.51m

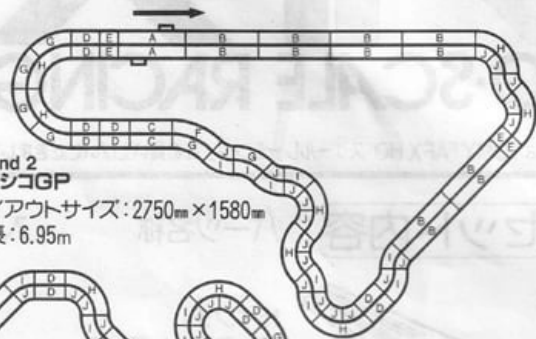

Round 2
メキシコGP
レイアウトサイズ: 2750mm × 1580mm
全長: 6.95m

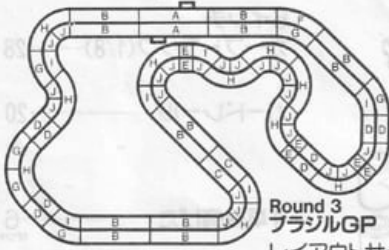

Round 3
ブラジルGP
レイアウトサイズ: 2130mm × 1300mm
全長: 7.50m

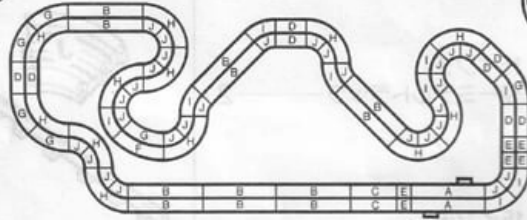

Round 4
スペインGP
レイアウトサイズ: 2680mm × 1070mm
全長: 8.22m

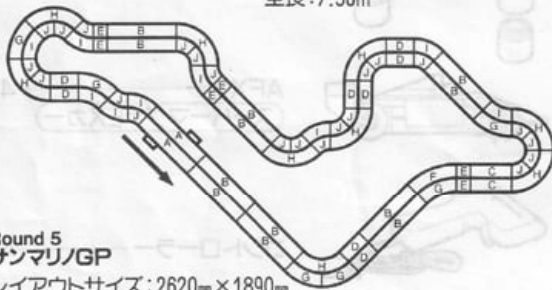

Round 5
サンマリノGP
レイアウトサイズ: 2620mm × 1890mm
全長: 7.51m

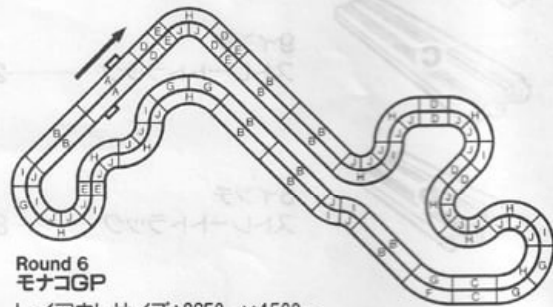

Round 6
モナコGP
レイアウトサイズ: 2850mm × 1560mm
全長: 8.22m

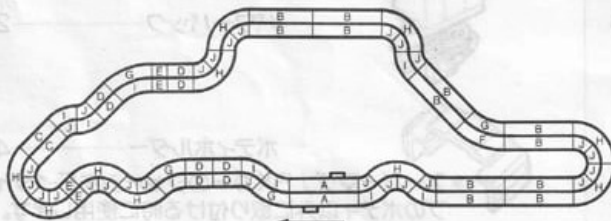

Round 7
カナダGP
レイアウトサイズ: 3400mm × 1150mm
全長: 7.55m



Round 8
フランスGP
レイアウトサイズ: 1560mm × 1890mm
全長: 7.19m



Round 9
イギリスGP
レイアウトサイズ: 2410mm × 1750mm
全長: 7.98m

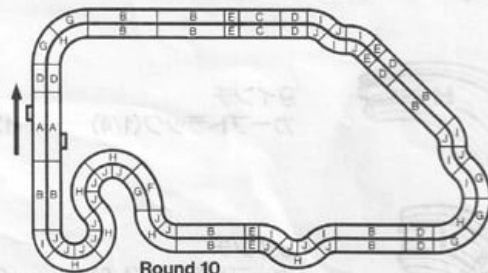

Round 10
ドイツGP
レイアウトサイズ: 2520mm × 1450mm
全長: 7.24m

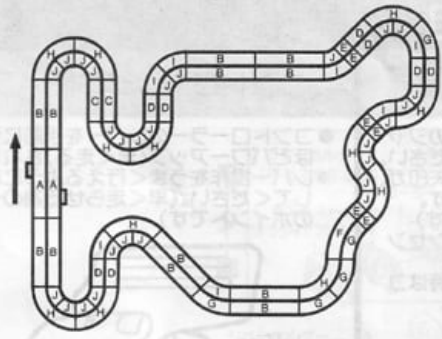

Round 11
ハンガリーGP
レイアウトサイズ: 1770mm × 2230mm
全長: 7.92m

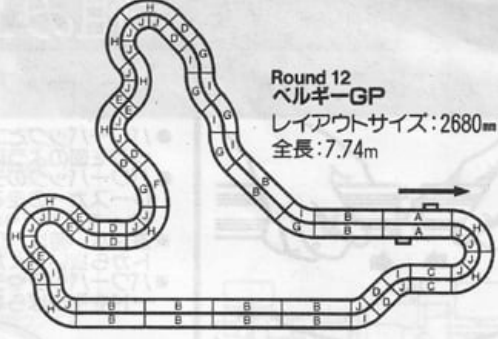

Round 12
ベルギーGP
レイアウトサイズ: 2680mm × 1800mm
全長: 7.74m

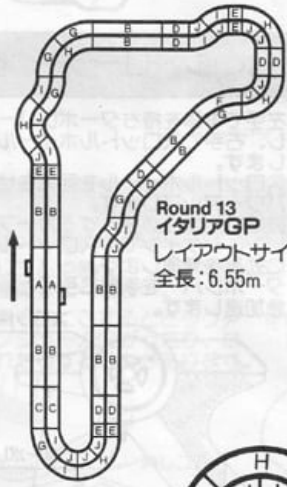

Round 13
イタリアGP
レイアウトサイズ: 2600mm × 1470mm
全長: 6.55m

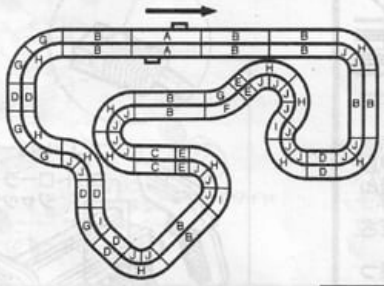

Round 14
ポルトガルGP
レイアウトサイズ: 2060mm × 1380mm
全長: 7.43m

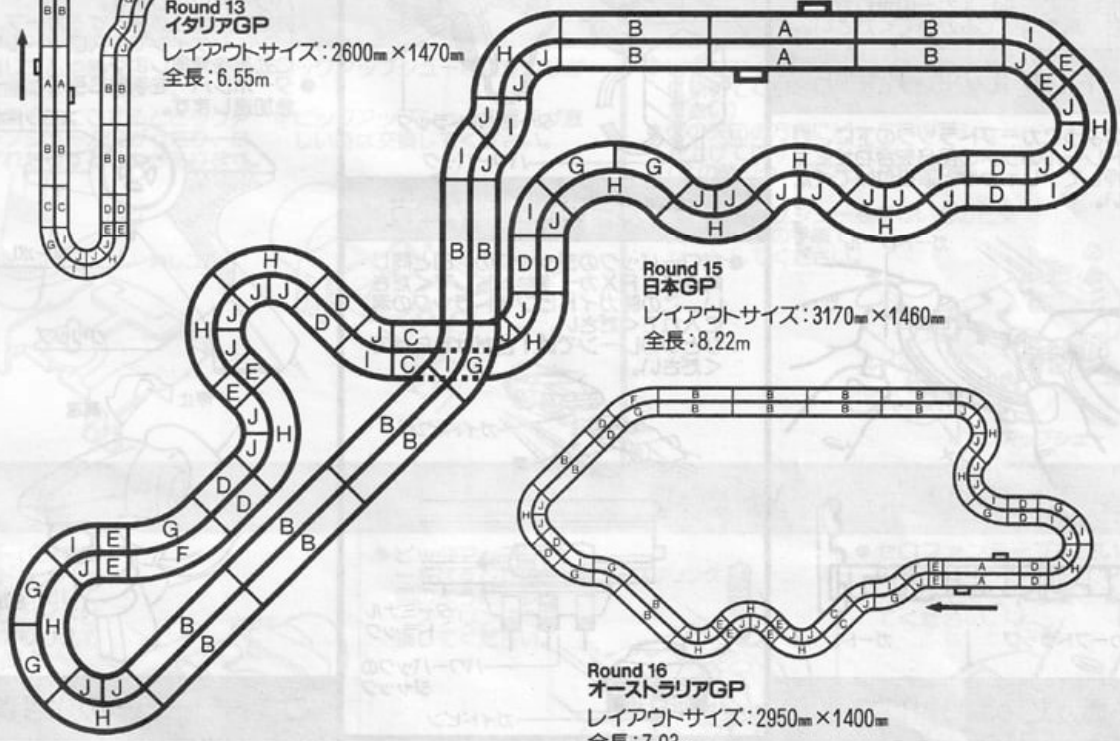

Round 15
日本GP
レイアウトサイズ: 3170mm × 1460mm
全長: 8.22m

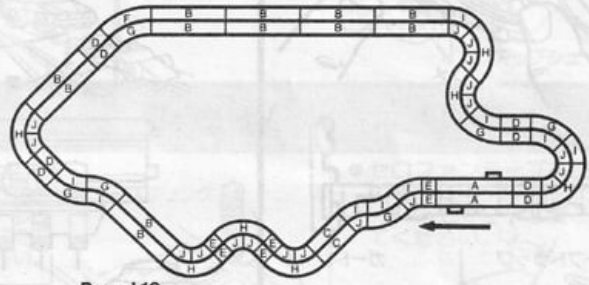

Round 16
オーストラリアGP
レイアウトサイズ: 2950mm × 1400mm
全長: 7.03m



リザーブ
ヨーロッパGP
レイアウトサイズ: 1760mm × 1530mm
全長: 7.74m

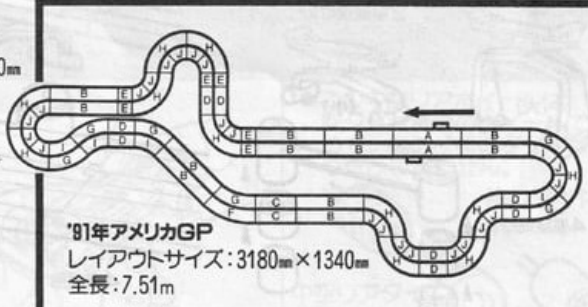

'81年アメリカGP
レイアウトサイズ: 3180mm × 1340mm
全長: 7.51m